

Vue de dessus.
Utilie pour le collage des couples bien d'équerre
Feuille 1/3

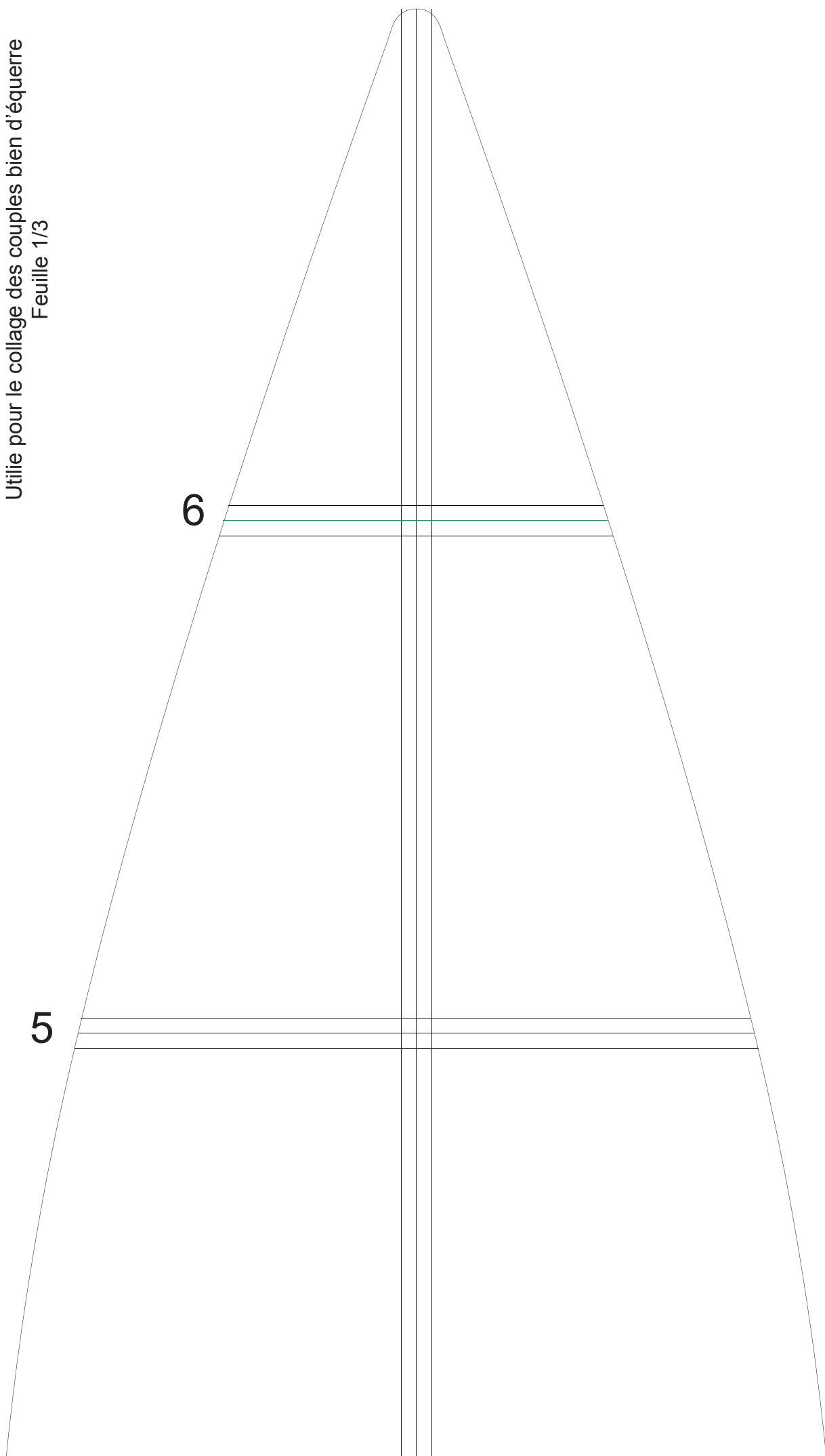

Vue de dessus.
Utilite pour le collage des couples bien d'équerre
Feuille 2/3

4

3

2

5

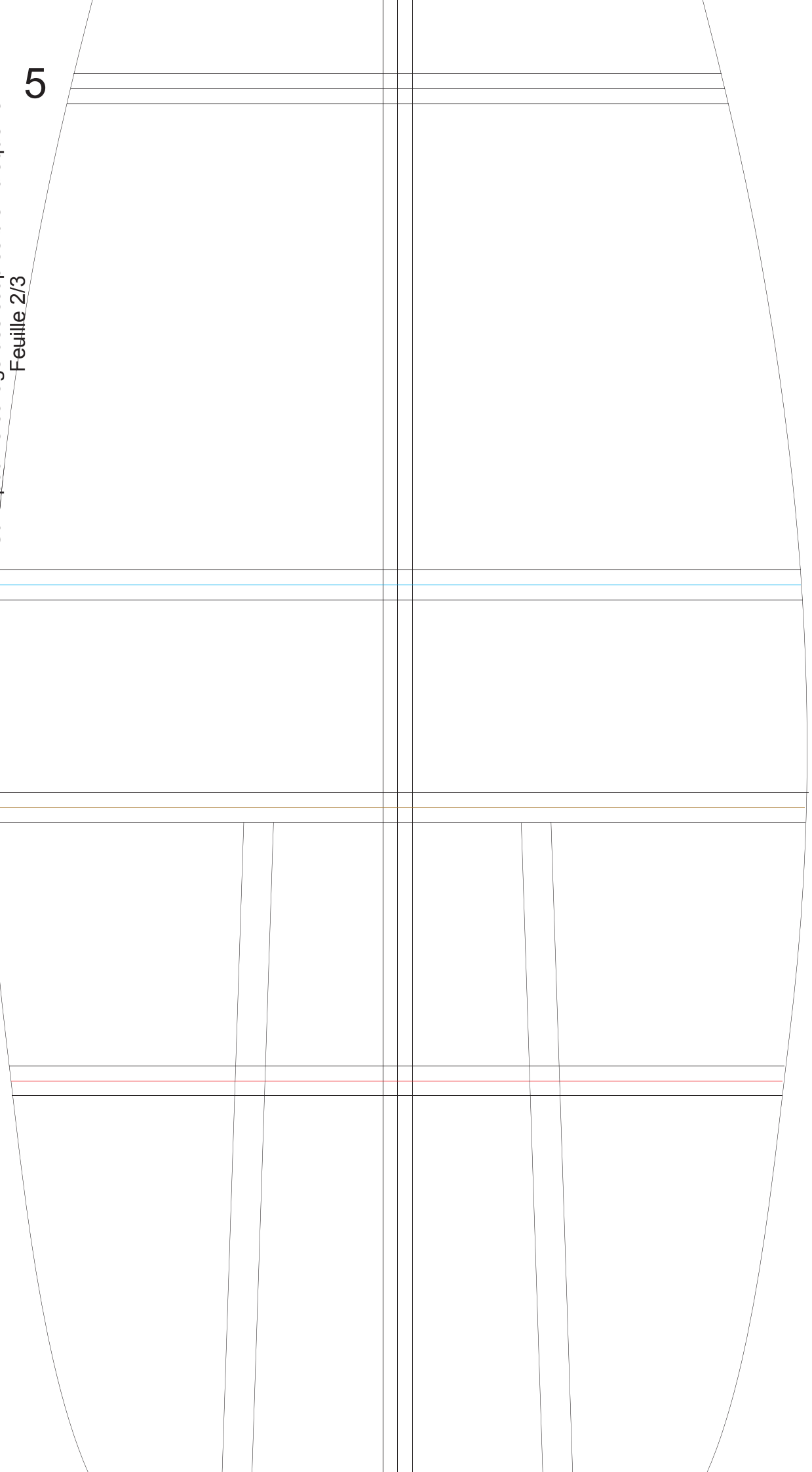

4
Vue de dessus.

Utilise pour le collage des couples bien d'équerre

Feuille 3/3

3

2

1

0

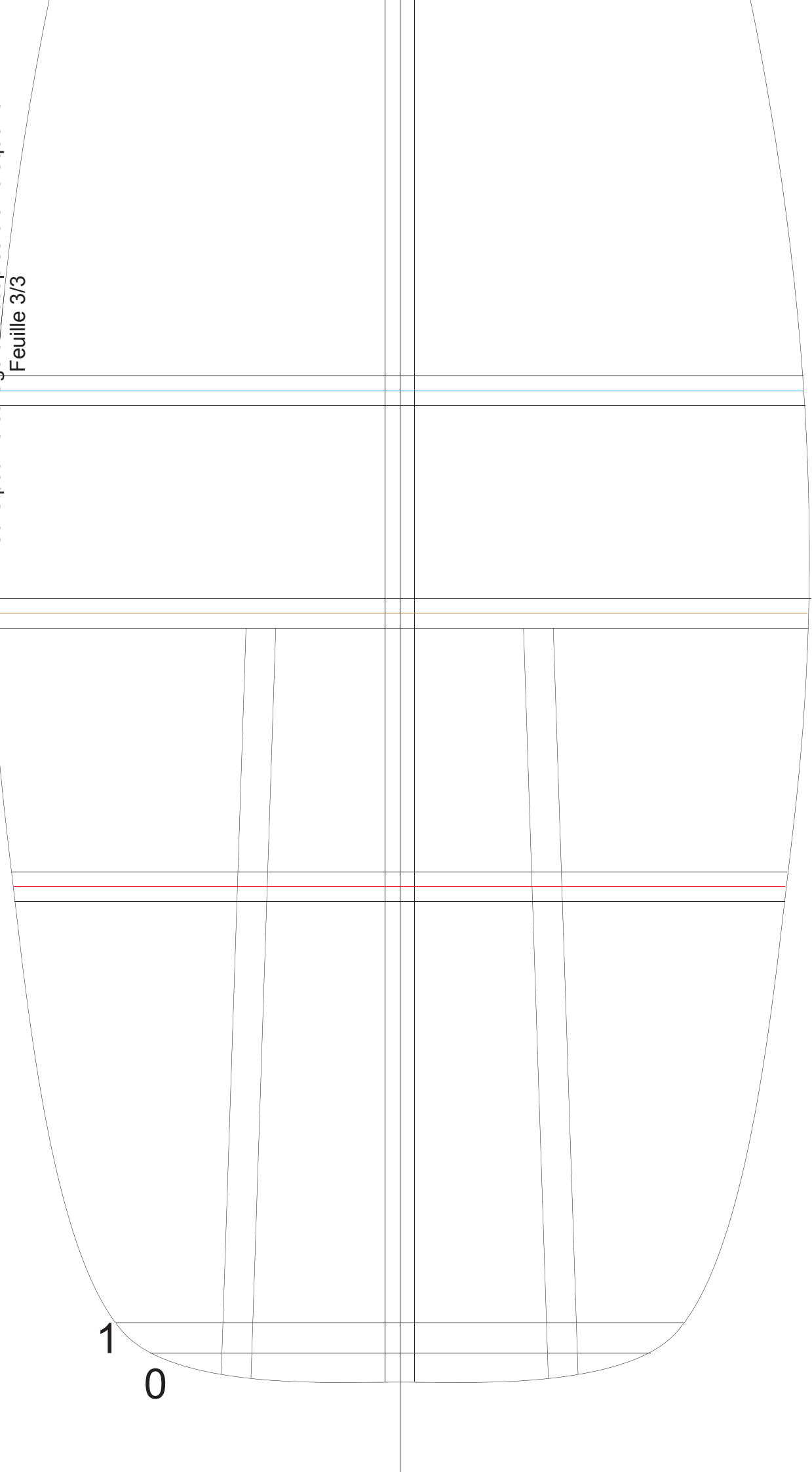

«Arrête» centrale

Feuille 1/3

Les zones grisées sont à éviter

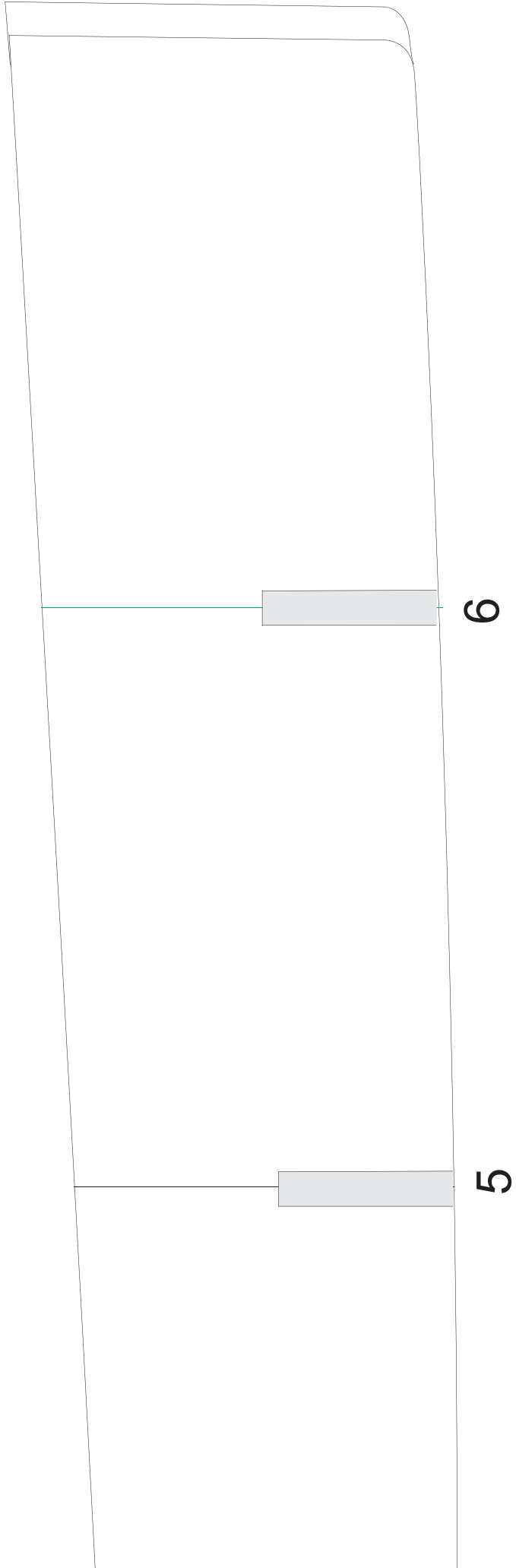

«Arrête» centrale
Feuille 2/3
Les zones grisées sont à éviter

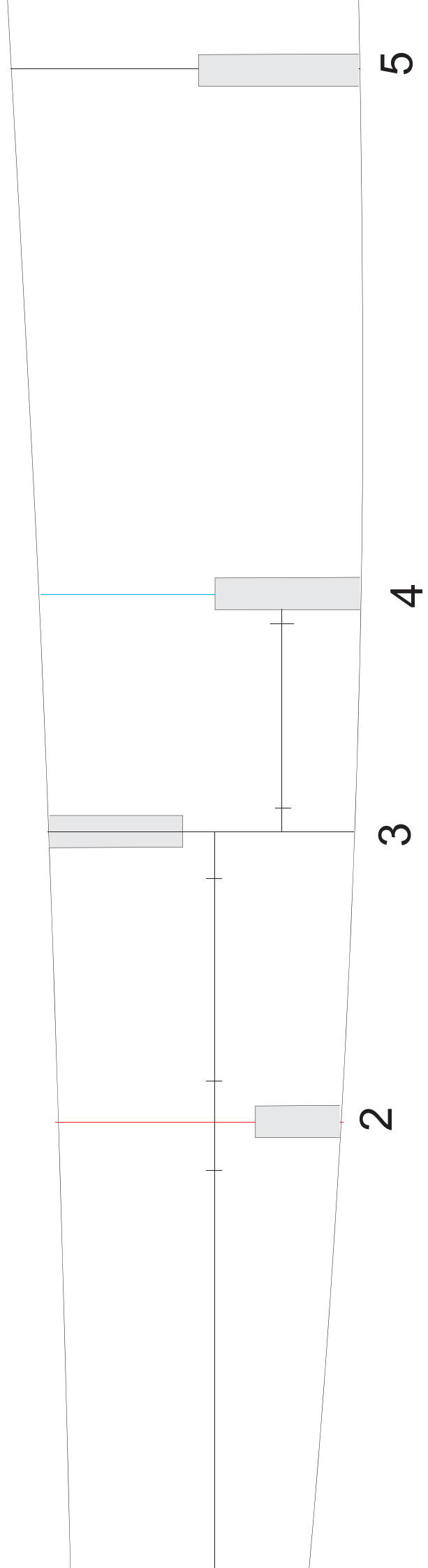

«Arrête» centrale

Feuille 3/3

Les zones grisées sont à éviter

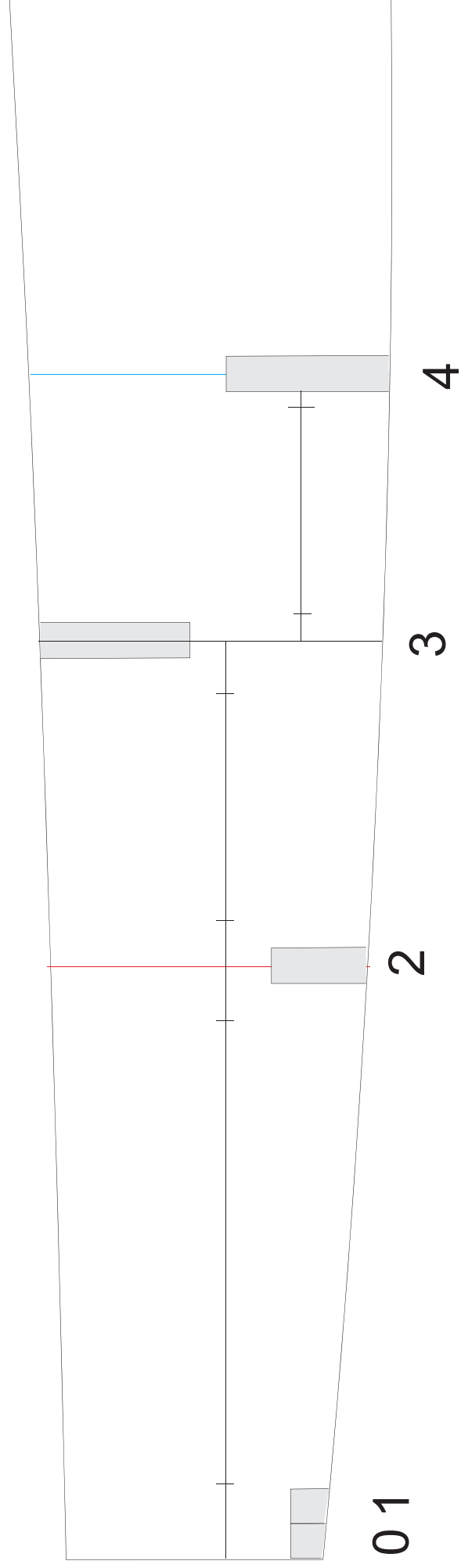

Couples
Feuille 1/2

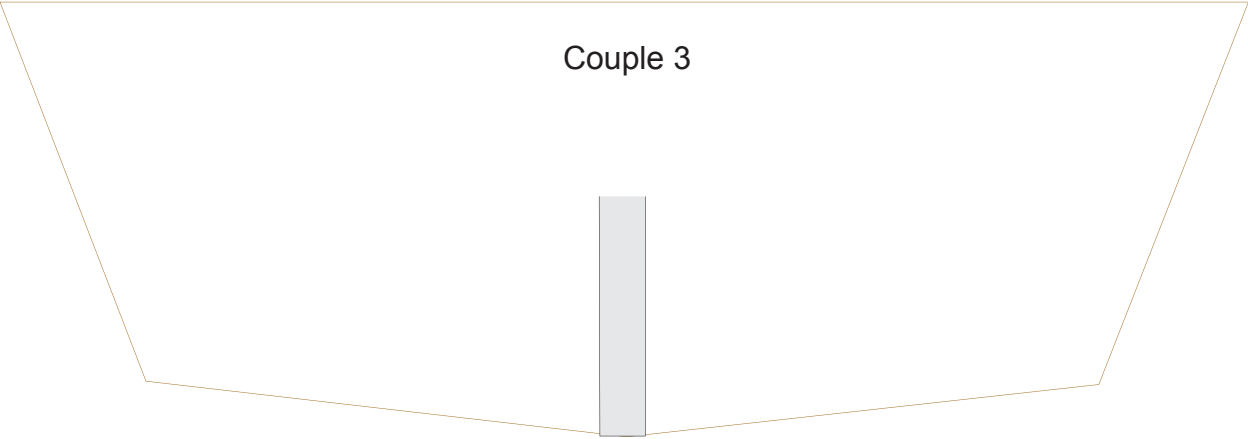
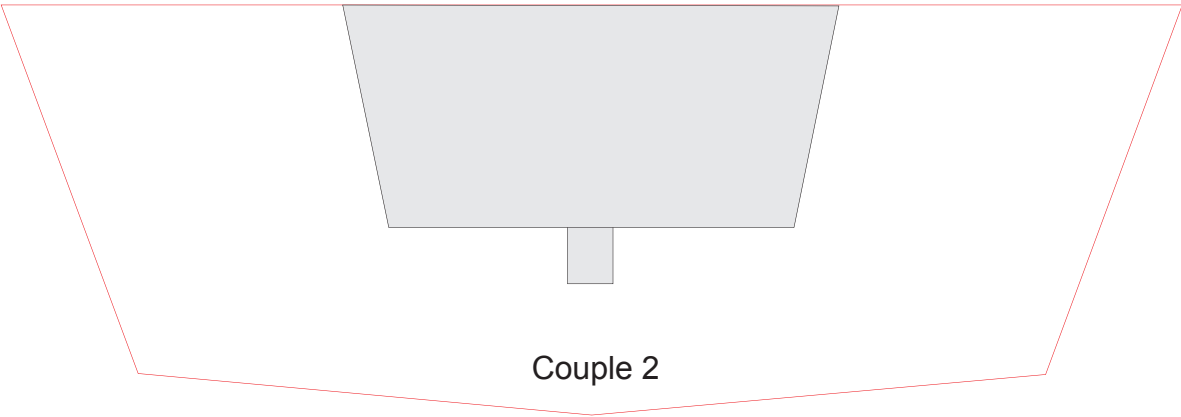
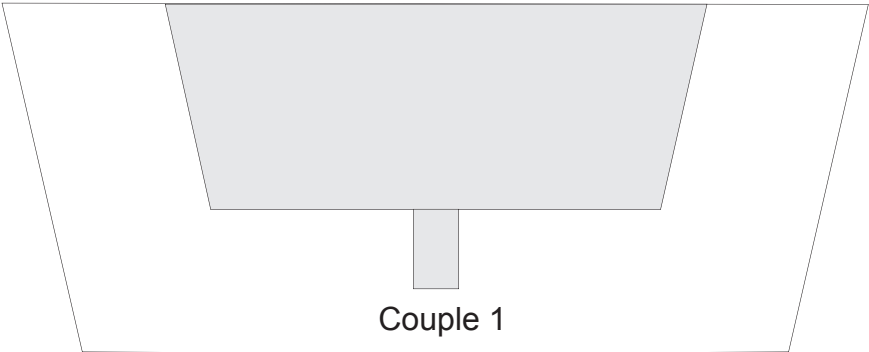
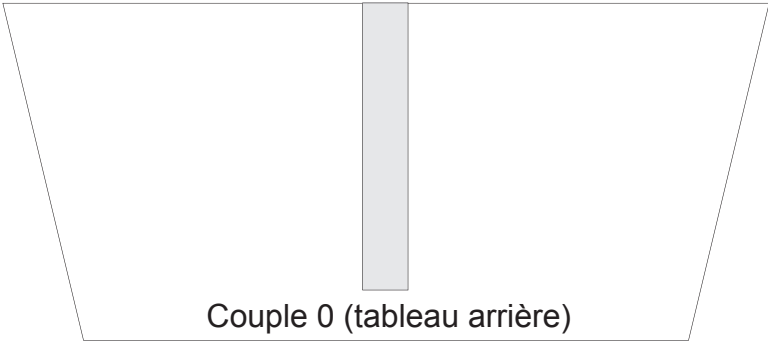

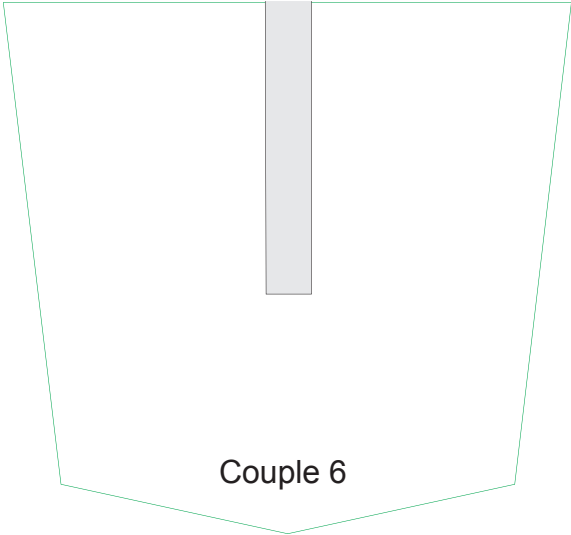
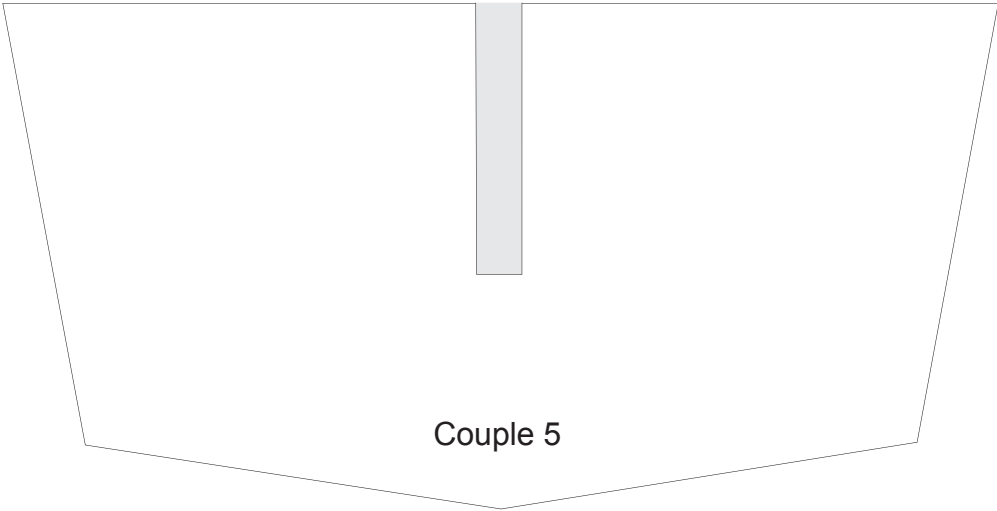
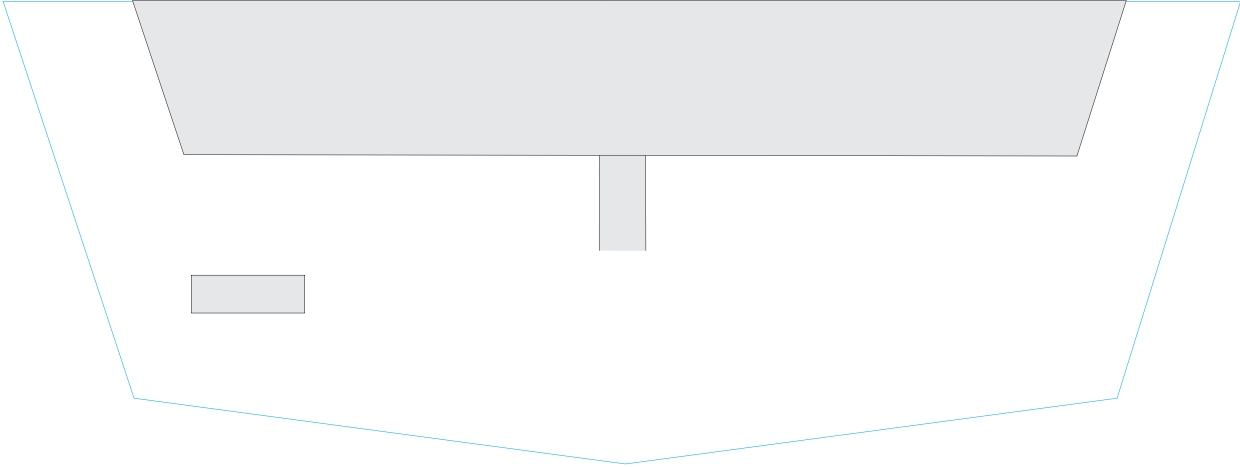

Peigne
Feuille1/2
*Prévoir deux peignes,
un pour chaque bord.*

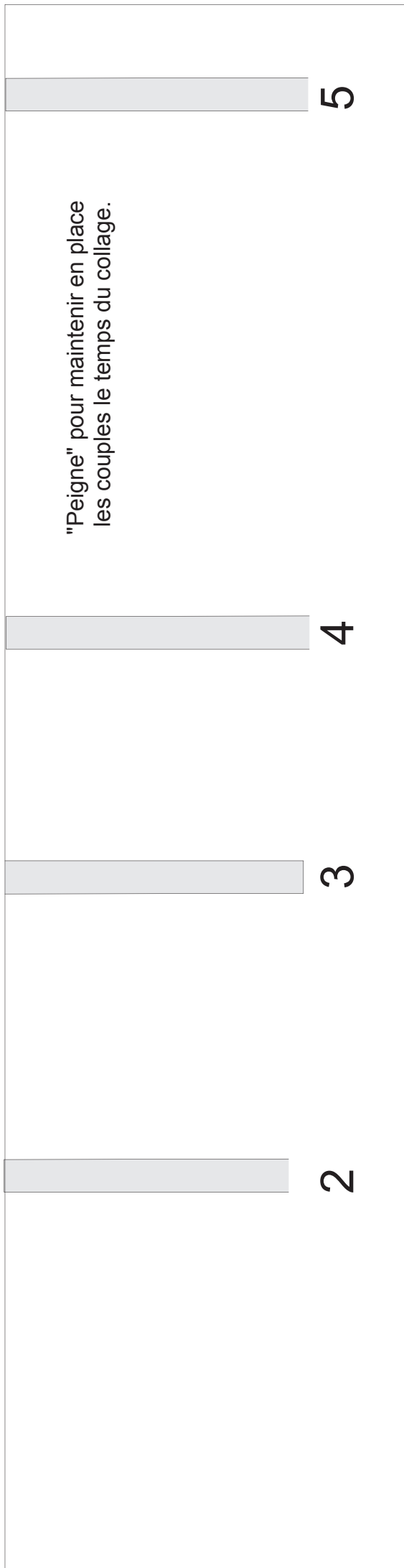

Peigne
Feuille 2/2
*Prévoir deux peignes,
un pour chaque bord.*

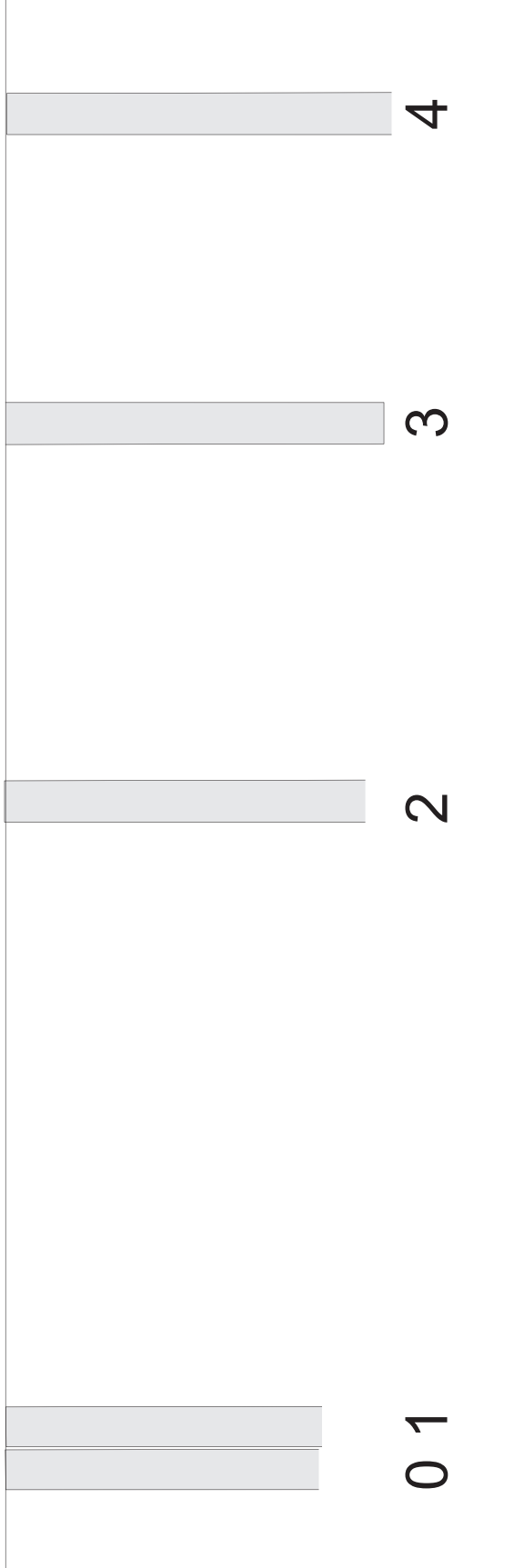

Plan de pont

Il est volontairement trop grand pour pouvoir l'ajuster sur place
Vérifier la position des différents inserts
avant de faire les trous correspondants.

Feuille 1/2

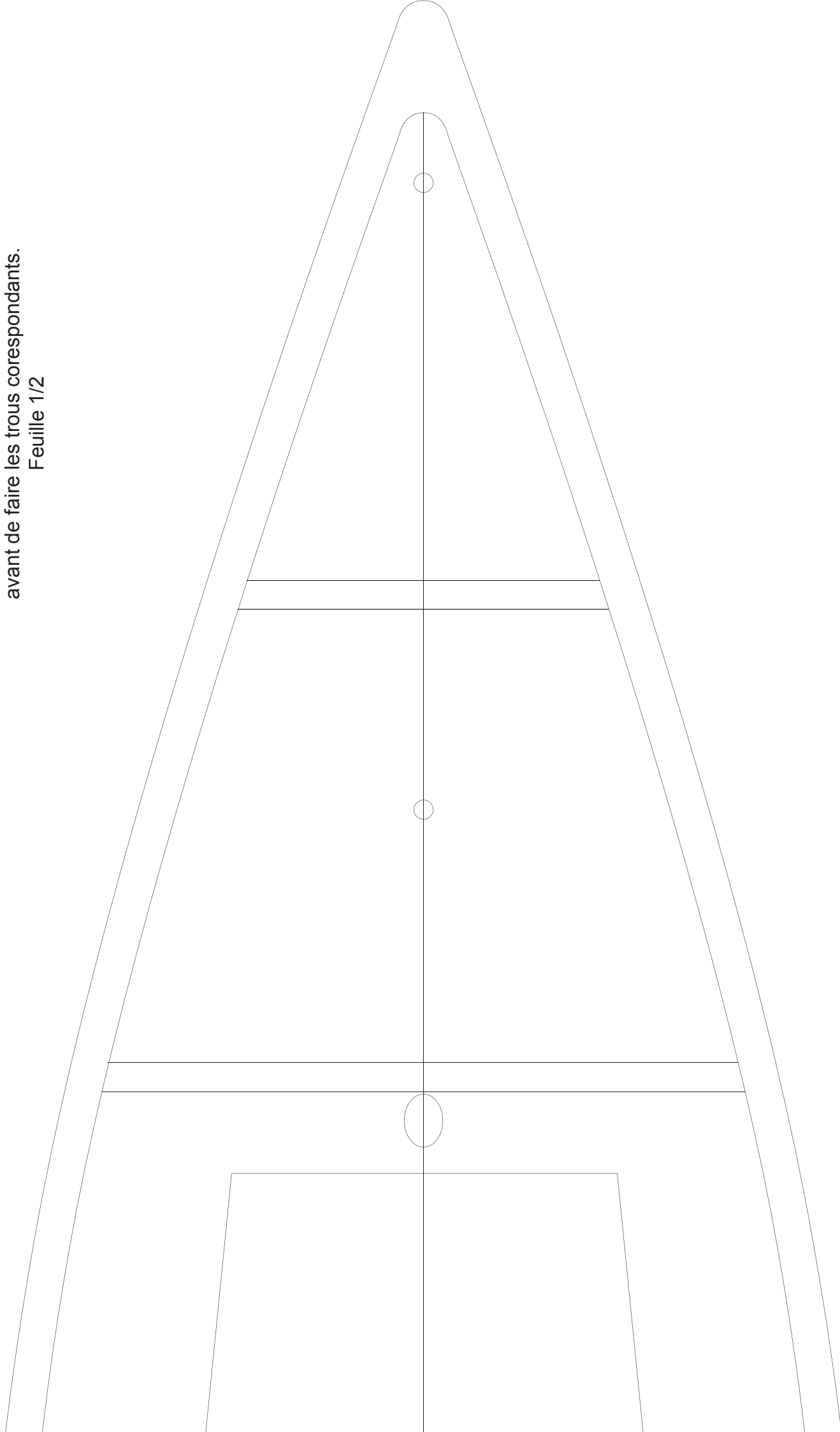

Plan de pont

**Il est volontairement trop grand pour pouvoir l'ajuster sur place
Vérifier la position des différents insérts
avant de faire les trous correspondants.**

Feuille 2/2

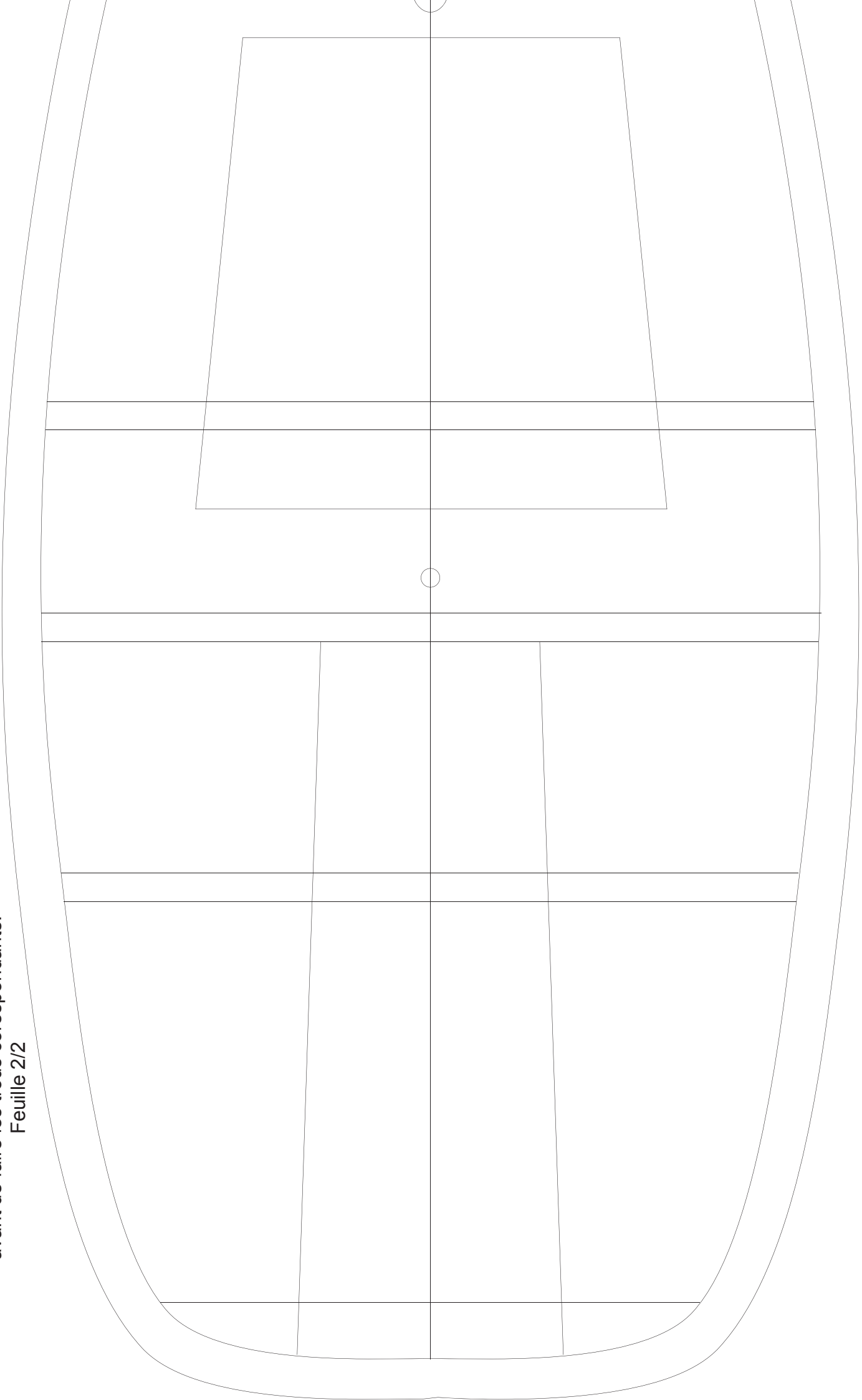

Plateau support pour les servos
(A réaliser sur une plaque de Dépron renforcée dessus dessous par de la strat)

Pièces pour le puits de quille
(A réaliser dans du CP de 4 mm)

